

## Perancangan Website Promosi Pada PT. Mitra Kerinci Padang

Rofil M. Nur<sup>1✉</sup>, Romi Hardianto<sup>2</sup>

<sup>1,2</sup>Universitas Putra Indonesia YPTK Padang

[rofilmnr@upiypatk.ac.id](mailto:rofilmnr@upiypatk.ac.id)

### Abstract

PT. Mitra Kerinci is a tea plantation company that has an office in Padang. Website promotion, especially at PT. Mitra Kerinci Padang does not yet have a website capable of providing information. On the basis of the problems that occur, the author has conducted research to design a promotional information system for PT. Partners of Kerinci Padang. In the process, the output design, input design and file design are designed, which are then implemented into the PHP programming language supported by the MySQL database. With the existence of a promotional website at PT. This Padang Kerinci partner, can provide information that is effective and easily accessible to users.

Keywords: Website, Promotion, Kerinci Partner.

### Abstrak

PT. Mitra kerinci merupakan salah satu perusahaan perkebunan teh yang mempunyai kantor di Padang. Website promosi khususnya pada PT. Mitra Kerinci Padang belum mempunyai website yang mampu memberikan informasi. Atas dasar permasalahan yang terjadi, penulis telah melakukan penelitian untuk perancangan sebuah sistem informasi promosi PT. Mitra Kerinci Padang. Dalam prosesnya, dirancanglah desain output, desain input dan desain file, yang kemudian diimplementasikan ke dalam bahasa pemrograman PHP yang ditunjang dengan oleh database MySQL. Dengan adanya sebuah website promosi pada PT. Mitra kerinci Padang ini, dapat memberikan sebuah informasi yang efektif dan mudah diakses oleh user.

Kata kunci: Website, Promosi, Mitra Kerinci.

© 2021 Judikatif

### 1. Pendahuluan

Perkembangan ilmu dan teknologi di era modern ini semakin pesat dan telah menjadi komponen yang sangat penting bagi keberhasilan bisnis dan organisasi. Media penyampaian informasi merupakan salah satu faktor penentu dalam sukses tidaknya informasi itu sampai pada user. Banyaknya masyarakat yang lebih berminat mencari informasi melalui internet dan pekerjaan masyarakat yang tidak menetap pada satu tempat menyebabkan website menjadi alat bantu yang tidak hanya menyediakan informasi dan sebagai media promosi. Selain itu keberadaan website merupakan tempat yang sangat strategis untuk mempromosikan dan melakukan survei untuk mengetahui keinginan dan tanggapan konsumen terhadap produk yang ditawarkan setiap saat melalui internet, sehingga perusahaan dapat memahami keinginan dan kebutuhan konsumen.

PT. Mitra Kerinci yang merupakan salah satu perusahaan yang bergerak pada bidang perkebunan teh dan memiliki kantor yang terletak di Padang. Perusahaan ini merupakan salah satu perusahaan besar, perusahaan ini tentunya harus mampu memberikan fasilitas dan kelayakan dalam hal informasi yang diberikan kepada karyawan tersebut. Semakin baik kualitas informasi yang diberikan

kepada karyawan, maka secara otomatis akan memberikan dampak yang baik pula pada perusahaan tersebut. Dengan banyaknya inovasi dan penemuan yang sederhana hingga sangat rumit, seperti penemuan teknologi web masa kini yang bermacam-macam.

Sekarang ini internet tidak hanya digunakan untuk memperoleh informasi saja, melainkan dapat digunakan sebagai media untuk melakukan informasi dengan membangun sebuah website. Dalam informasi ini dilakukan pengenalan perusahaan yang lebih terperinci. Sebelum mengenal internet perusahaan hanya mengiklankan perusahaan melalui mulut ke mulut, penyebaran brosur, dan surat kabar sehingga hanya sedikit orang yang mengenalnya. Kini dengan hadirnya internet, kita dapat melakukan bisnis lebih mudah.

Berdasarkan penelusuran website promosi pada perusahaan ini khususnya yang berada di padang belum adanya website promosi yang mampu memberikan informasi yang mampu memberikan pengetahuan bagi pengunjung maupun karyawan.

Hal tersebut yang menyebabkan media promosi diperlukan untuk bersaing dengan perusahaan-perusahaan lain sehingga keinginan untuk bersaing di pasar yang lebih besar dan memberikan informasi

tentang perusahaan yang belum mengenal dapat terlaksana.

Perancangan website sudah banyak dilakukan untuk menunjang kegiatan promosi maupun penjualan produk dari sebuah perusahaan, diantaranya antara lain: perancangan website sebagai media promosi dan penjualan pada CV Simba Jaya Magelang [2], perancangan website E Commerce pada Toko alat tulis kantor Sindoro Pringsewu sehingga membantu konsumen dalam melakukan pemesanan Alat Tulis Kantor tanpa harus datang langsung ke toko [3], perancangan sistem informasi penjualan online [4], perancangan dan implementasi website penjualan toko peralatan bayi Eeng Baby Shop [5], dan lain-lain. Dengan dibuatnya sebuah website promosi ini diharapkan dapat memberikan informasi serta pengetahuan tentang perusahaan sehingga masyarakat dapat mengetahui perusahaan dan dikenal dengan baik.

## 2. Metodologi Penelitian

Kerangka penelitian ini menggunakan beberapa tahapan yang dapat dilihat pada Gambar.1.

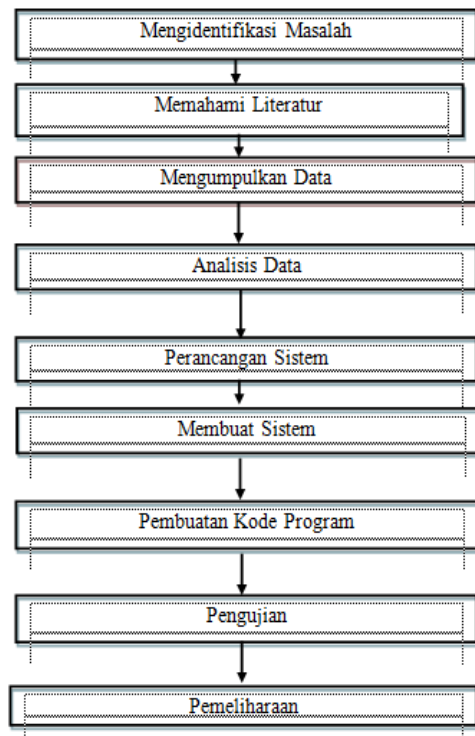

Gambar 1. Kerangka Penelitian

Tahapan penelitian ini diawali dengan mengidentifikasi masalah sampai pada pengujian hasil yang dijelaskan dibawah ini.

### 2.1. Mengidentifikasi Masalah

Mengidentifikasi permasalahan yang ada di perusahaan yang dapat membantu peneliti dalam merumuskan dan mencari solusi bagi perusahaan.

### 2.2. Memahami Literatur

Literatur penelitian dilengkapi dengan membaca berbagai artikel, jurnal, buku surat keterangan, teori terkait atau situs internet yang berafiliasi dengan bidang penelitian.

### 2.3. Mengumpulkan Data

Pengumpulan data adalah metode dimana penelitian memperoleh data yang dibutuhkan melalui penelitian kepustakaan dan wawancara. Yang dilakukan adalah memahami literatur untuk membantu memecahkan masalah dalam penelitian ini. Sedangkan wawancara bertujuan agar memperoleh informasi yang dibutuhkan dalam penelitian dengan cara mengajukan pertanyaan langsung kepada pihak perusahaan.

### 2.4. Analisis Sistem

Data yang telah dikumpulkan akan dianalisis. Data-data tersebut terlebih dahulu. Dalam proses analisis sistem dimulai dari memilih scope pembahasan yang pada akhirnya sampai pada penerapan serta implementasi sistem.

### 2.5. Perancangan Sistem

Perancangan sistem dirancang menggunakan alat bantu disain yaitu UML. Dalam perancangan tersebut bertujuan untuk mengantisipasi kesalahan dalam perancangan sistem yang akan dibuat.

### 2.6. Membuat Website

Data yang telah dikumpulkan akan dianalisis. Data-data tersebut dikelompokkan kemudian akan di proses dan diimplementasikan pada bentuk website dengan perancangan sistem yang telah dibuat.

### 2.7. Pembuatan kode program

Pada proses ini, adalah tahap lanjut dari proses perancangan sebelumnya. Proses ini akan mengimplementasi rancangan dalam membangun sistem dalam web promosi.

### 2.8. Pengujian

Pengujian digunakan untuk menguji sistem yang telah dibangun. Pengujian ini bertujuan untuk melihat kinerja sistem apakah sudah sesuai dengan sistem yang diinginkan.

### 2.9. Pemeliharaan

Proses pemeliharaan merupakan bagian paling akhir dari siklus pengembangan dan dilakukan setelah perangkat lunak dipergunakan. Kegiatan yang dilakukan pada proses pemeliharaan. Pada penelitian ini tahapan yang di gunakan sampai pada tahapan test atau pengujian dimaksudkan untuk mengetahui apakah sistem yang di gunakan sudah sesuai dengan yang diharapkan atau belum.

## 3. Hasil dan Pembahasan

Analisa sistem dilakukan dengan tujuan untuk mengetahui kelemahan-kelemahan yang terjadi pada

sistem yang sedang berjalan atau sistem lama, karena dengan dilakukan analisa sistem yang sedang berjalan akan dapat memberikan kemudahan didalam melakukan perancangan dan pengembangan terhadap sistem yang akan dibangun.

Aplikasi ini dirancang menggunakan alat bantu berupa UML (Unified Modelling Language) agar mempermudah memindahkan konsep sistem yang dirancang ke dalam bentuk program, dimana perancangannya digambarkan dalam bentuk diagram-diagram berikut.

Use case diagram digunakan untuk menggambarkan kegiatan-kegiatan yang terdapat dalam sebuah sistem dalam menghubungkan interaksi antara aktor dengan sebuah sistem, dapat dilihat pada Gambar 1.

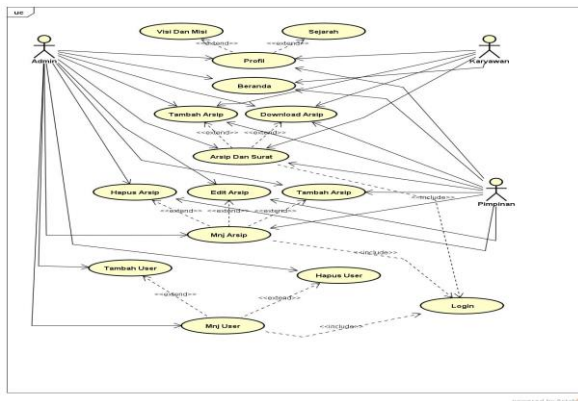

Gambar 2. Usecase Diagram

Sequence diagram ini menjelaskan bagaimana tahapan akses dari website promosi agar memudahkan dalam penggunaan. Di tahap berikutnya dibuatlah rancangan aktor dengan menggunakan sequence diagram yang dapat dilihat pada Gambar 2.

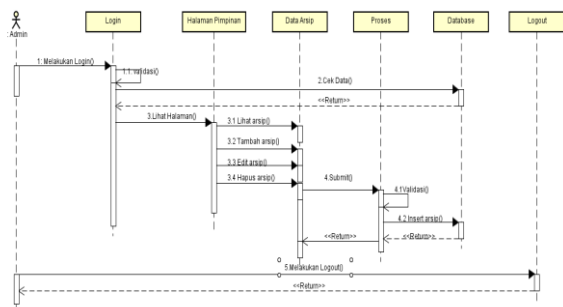

Gambar 2. Sequence Diagram

Selanjutnya dibuatlah rancangan aktifitas yang bisa dilakukan pada sistem. Activity diagram ini bertujuan untuk memberitahukan apa saja menu yang bisa diakses oleh aktor pada sistem dengan menggunakan beberapa aktor. yang dapat dilihat pada Gambar 3 dan 4.

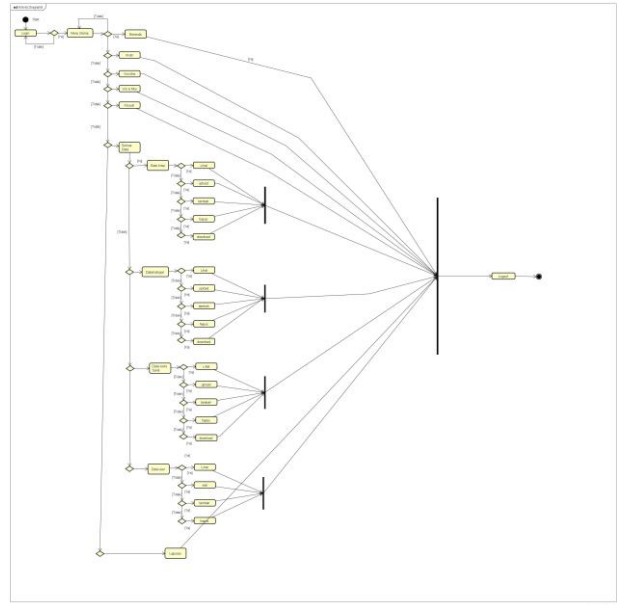

Gambar 3. Activity Diagram

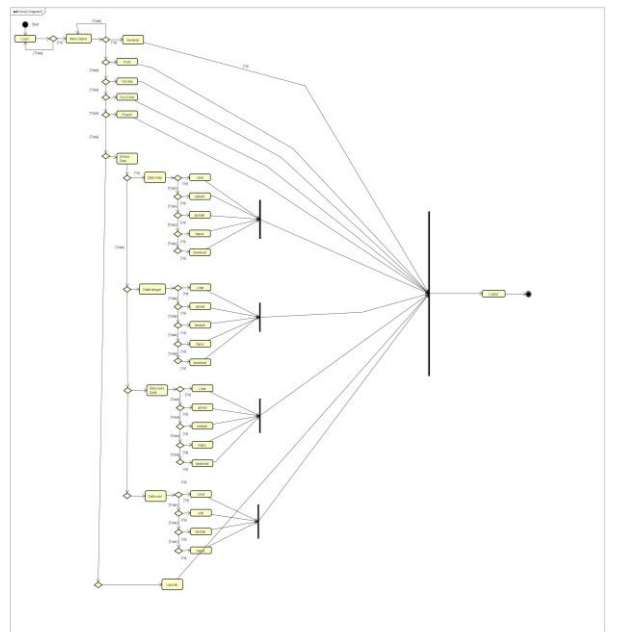

Gambar 4. Activity Diagram

Setelah dibuat activity diagram maka dilanjutkan untuk merancang Collaboration Diagram yang menjelaskan tentang kegiatan aktor. Pada collaboration diagram ini lebih menjelaskan secara rinci lagi kegiatan aktor pada sistem. yang dapat dilihat pada Gambar 5, 6, & 7.

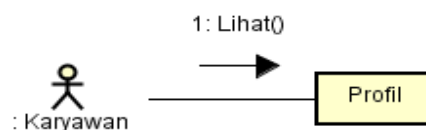

Gambar 5. User melihat Profil

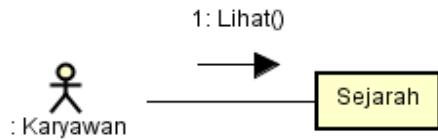

Gambar 6. User Melihat Sejarah



Gambar 7. User Melihat Visi Misi

Setelah itu dibuatlah deployment diagram. Deployment ini bertujuan untuk menggambarkan tata letak fisik sebuah server, dapat dilihat pada gambar 8 .

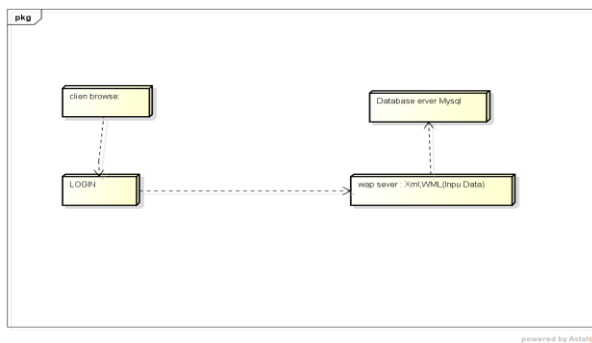

Gambar.8 Deployment Diagram

Struktur program adalah gambaran dari sebuah rangkaian modul-modul program yang saling terkait satu sama lain yang terlihat dalam proses pengolahan data. Struktur program berguna untuk merancang suatu sistem, berfungsi untuk memudahkan dalam menjalankan suatu program sesuai dengan fungsi masing-masing. Adapun bentuk struktur program digambarkan seperti pada Gambar 9.

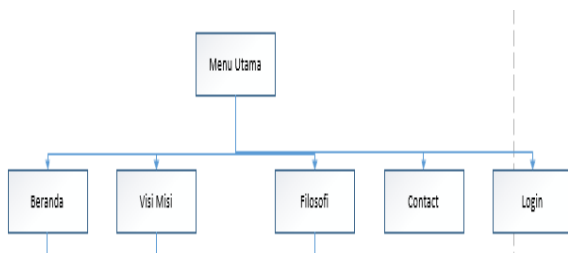

Gambar 9. Struktur Program

Selanjutnya rancangan dari halaman utama dapat dilihat pada Gambar.10 dibawah :

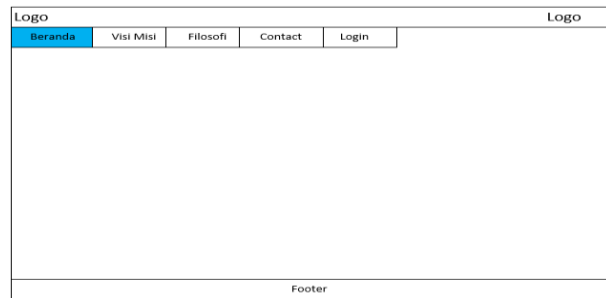

Gambar 10. Rancangan Tampilan

Implementasi program merupakan realisasi dari hasil rancangan yang telah dibuat dengan UML, perancangan sistem yang sudah dibuat dikonvesikan ke dalam bentuk program aplikasi. Untuk mengimplementasikan program aplikasi website ini, dibutuhkan aplikasi pendukung, aplikasi tersebut adalah xampp, adapun cara instal xampp pada Gambar.11.

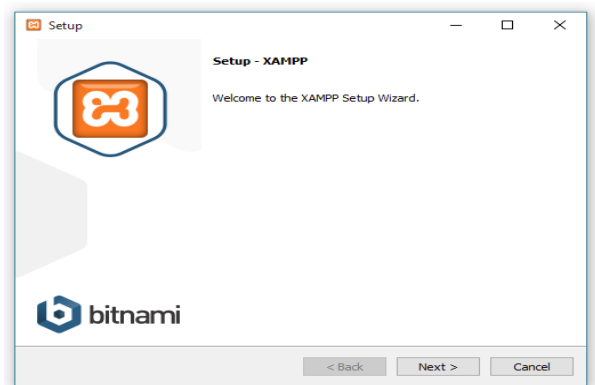

Gambar. 11 Instalasi Xampp

Setelah dilakukan instalasi xampp yang berfungsi sebagai server yang nantinya akan menjalankan website maka dibuatlah tampilan depan dari website. Website ini dirancang dengan tampilan yang menarik. Dalam halaman web ini terdiri dari beberapa halaman, yaitu: halaman awal, halaman profil, halaman lokasi, halaman kontak dan halaman artikel yang dapat dilihat pada Gambar 11.

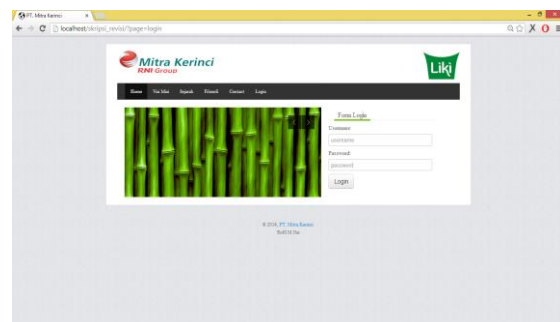

Gambar 11. Halaman Depan

Hal berikutnya adalah dibuat tampilan yang dapat dilihat oleh aktor serta pengunjung yang nantinya diakses oleh pengunjung, dapat dilihat pada Gambar 7, Gambar.12 & 13.

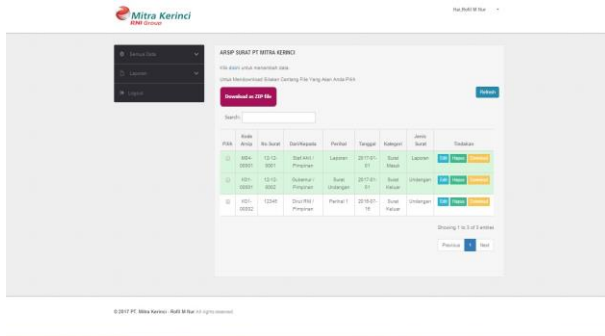

Gambar 12. Halaman User

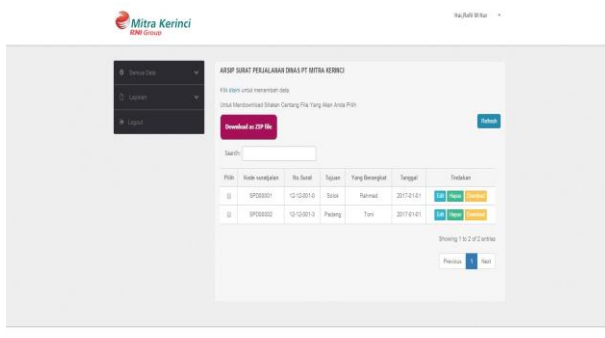

Gambar 13. Halaman User

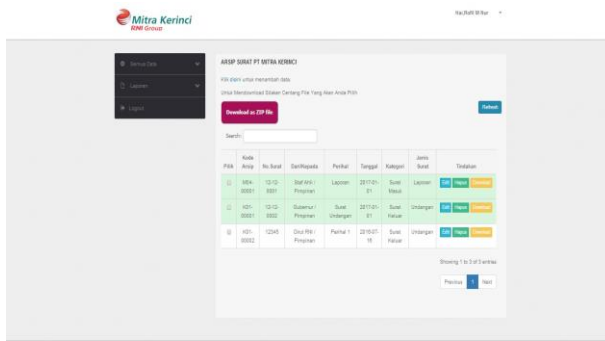

Gambar 14. Halaman User

#### 4. Kesimpulan

Kesimpulan dari penelitian ini adalah dengan adanya website promosi ini dapat memudahkan dalam penyampaian informasi dan mempromosikan perusahaan yang nantinya lebih mudah dikenal oleh semua orang. Pada pihak perusahaan juga lebih mudah menghendel informasi yang sebelumnya belum adanya website yang lebih khusus dalam penyampaian informasi dan promosi perusahaan.

#### Ucapan Terimakasih

Terimakasih kepada PT Mitra Kerinci Padang beserta Universitas Putra Indonesia YPTK Padang yang telah membantu dalam penelitian ini.

#### Daftar Rujukan

- [1] Guntoro, A., H. A. D., & Asthararianty. (2014). Perancangan Media Promosi Brotherwood. Program Studi Desain Komunikasi Visual, Fakultas Seni Dan Desain, Universitas Kristen Petra, (031).
- [2] A. Tina, "Perancangan Website Sebagai Media Promosi Dan Penjualan Pada CV Simba Jaya Magelang," *Indones. J. Netw. Secur.*, Vol. 6, No. 1, Pp. 9–13, 2017.
- [3] D. Irawan, Y. Rahsel, And T. Udin, "Perancangan Electronic Commerce Berbasis B2C Pada Toko Atk Sindoro," *J. TAM (Technol. Accept. Model)*, Vol. 8, No. 1, Pp. 58–62, 2017.
- [4] Y. I. Sri Rezeki Candra Nursari, "Perancangan Sistem Informasi Penjualan Online," *J. TAM (Technol. Accept. Model)*, Vol. 8, No. 2, Pp. 107–116, 2017.
- [5] J. Martin And A. R. Tanaamah, "Perancangan Dan Implementasi Sistem Informasi Penjualan Berbasis Desktop Website Menggunakan Framework Bootstrap Dengan Metode Rapid Application Development, Studi Kasus Toko Peralatan," *J. Teknol. Inf. Dan Ilmu Komput.*, Vol. 5, No. 1, P. 57, 2018.
- [6] Na`Am, J. (2017). Edge Detection On Objects Of Medical Image With Enhancement Multiple Morphological Gradient (Emmg) Method. *4th Proc. EECISI*. 23-24 Sep. 2017. Yogyakarta: Indonesia. <http://Dx.Doi.Org/10.1109/EECSI.2017.8239085>
- [7] H. Asnal, "Sistem Penunjang Keputusan Untuk Menetapkan Kriteria Kelayakan Pengurus Badan Eksekutif Mahasiswa (BEM) Dengan Menggunakan Metode Analytical Hierarchy Process (AHP), Study Kasus Pada STMIK-AMIK Riau," *J. Teknol. Dan Sist. Inf. UNIVRAB*, Vol. 2, No. 1, Pp. 129–139, 2017.
- [8] O. Muhammad Muslihudin, *Analisi Dan Perancangan Sistem Informasi Menggunakan Model Terstruktur Dan UML*. Yogyakarta: Andi Offset, 2016
- [9] P. Kualitas, S. Dan, I. Pada, A. A. P, And D. P. K, "Sistem Informasi Pembelajaran Online Terhadap Minat Pengguna Dan Penggunaan Sistem (Studi Kasus : Simponi Amik Mdp , Stmik GI MDP Dan STIE MDP)," *J. TAM (Technol. Accept. Model)*, Vol. 8, No. 2, Pp. 90–100, 2017.
- [10] Emerson, A. R., & Mulyono, H. (2018). Analisis Dan Perancangan Sistem Informasi Promosi Berbasis Web Pada Asosiasi Umkm Muaro Jambi. *Jurnal Manajemen Sistem ...*, 4(4), 368–377. Retrieved From <http://Ejournal.Stikom-Db.Ac.Id/Index.Php/Manajemensisteminformasi/Article/Download/729/511>
- [11]Hasugian, P. S. (2018). Perancangan Website Sebagai Media Promosi Dan Informasi. *Journal Of Informatic Pelita Nusantara*, 3(1), 82–86.
- [12]Hernandhi, D. T., Astuti, E. S., & Priambada, S. (2018). Desain Sistem Informasi Pemasaran Berbasis Website Untuk Promosi (Studi Kasus Pada Kedai Ayam Geprak & Sambal Bawang Malang). *Jurnal Administrasi Bisnis*, 55(1), 1–10.
- [13]Susena, E., Ratnawati, A. Y., & Susanto, E. (2020). Analisis Dan Pengembangan Website Promosi Pada Yudhi Meubel Sragen. *Jurnal Informa: Jurnal Penelitian Dan Pengabdian Masyarakat*, 5(4), 53–59. <https://Doi.Org/10.46808/Informa.V5i4.156>
- [14]Hasugian, P. (2018). Perancangan Website Sebagai Media Promosi. *Journal Of Informatic Pelita Nusantara*, 3(1), 82–86.
- [15]Siregar, V. M. M. (2018). Perancangan Website Sebagai Media Promosi Dan Penjualan Produk. *TAM (Technology Acceptance Model)*, 9(1), 15–21.
- [16]Hernandhi, D. T., Astuti, E. S., & Priambada, S. (2018). Desain Sistem Informasi Pemasaran Berbasis Website Untuk Promosi. *Jurnal Administrasi Bisnis*, 55(1), 1–10.
- [17]Haiqal, Moch. K., & Hidayat, S. (2017). Penerapan Identitas Visual Pada Media Promosi Website Wisata Kerajinan

- Rajapolah. Desain Komunikasi Visual, *Manajemen Desain Dan Periklanan (Demandia)*, 2(02), 182–199.  
<https://doi.org/10.25124/demandia.v2i02.934>
- [18] Penda Sudarto Hasugian. (2018). Perancangan Website Sebagai Media Promosi Dan Informasi. *Journal Of Informatic Pelita Nusantara*, 3(1), 82–86.
- [19] Azwanti, N. (2018). Perancangan Website Promosi Wisata dan Rental Mobil Pada Bintang Internal Rental. *Klik - Kumpulan Jurnal Ilmu Komputer*, 5(1), 15.  
<https://doi.org/10.20527/klik.v5i1.95>
- [20] Febriyanti Darnis, R. A. A. (2019). Pemanfaatan Media Informasi Website Promosi (E-Commerce) Sebagai Upaya Peningkatan Pendapatan UMKM Desa Pedado. *SINDIMAS*, 1(1), 275–278. Retrieved From <http://sisfotenika.stmikpontianak.ac.id/index.php/sindimas/article/view/584>